

FARMA® LF 8

 FORS MW



*– Tähelepanu detailidele.
Pühendumus tipptasemele.*

Lugu sellest, kuidas kõik alguse sai | FARMA®

FARMA lugu räägib tõelisest ettevõtjast Leif Fors-st. 1980. aastate lõpus ei osanud Leif ette kujutada, et masinate äri saab alguseks teekonnale, mis viib ühe Euroopa suurima metsa- ja põllumajandusmasinate tootmistehase rajamiseni Eestisse.

Leif meenutas, kuidas kõik algas:

„1980. aastate lõpus sõitsin praamiga Eestisse. Reisi peamine põhjus oli uudishimu ja üldine huvi. Kuid raske elu, mida kohtasin vaid 400 kilomeetri kaugusel Rootsi rannikust, mõjus mulle sügavalt. Ma lihtsalt ei saanud seda ignoreerida ja koju tagasi minna. Ettevõtjana tundsin, et pean midagi ette võtma.“

„Alguses tootis ettevõtte kõike alates ketassaagidest kuni küün-lajalgadeni, kuid äri ei läinud just eriti hästi. Minu huvi metsanduse vastu viis mind mõtteni hakata tootma metsaveohaagiseid.“ Esimese FARMA haagise joonis valmis tehase põrandal. Alguses ei olnud kvaliteet suurt midagi millega kiidelda, kuid hinnatase oli hoopis midagi muud ja lausa murranguline.

Leif jätkab:

„Mulle on mets alati meeldinud. Seetõttu oli 1990. aastate alguses väga põnev alustada oma talu ja metsamaaga Eestis. Metsaveohaagise valik oli loomulik samm ning aastate jooksul on Fors MW tooteid nendel maadel hoolikalt testitud. On juhtunud korduvalt, et olen pärast nädalavahetusel tehtud rasket tööd metsas ärritunult tehasesse tulnud ja kaasanud kõiki arutelusse, miks mõni silinder on valesse kohta paigutatud.“

2011 aastal, ajal kui keskmise klassi forwardereid turul peaaegu polnud, analüüsis Leif turgu ja mõistis, et umbes 8-tonnine forwarder on puudu.

„8-tonnised forwarderid – see on tulevik!“ kuulutas Leif ühel hommikul. Samal hommikul raputasid paljud meist selle peale veidi pead.

Lõpuks pandi projekt siiski käima. Tehti lihtsad visandid ja alustati disaineri otsimist, kuid tulemusteta. Leif suri 2015. aastal vähki ning koos sellega pandi projekt ootele. Tänapäeval juhivad ettevõtet Leifi tütar Ulrica Fors.

Ulrica meenutab:

„2020. aasta suvel, kummalisel ajal meie kõigi jaoks, leidsime ühel päeval e-kirja Leifi lihtsate visanditega tema FARMA forwarderid. See oli pehmelt öeldes hull projekt, kuid samal ajal tundus see täiesti õige. Tundsimise kohe, et just seda peame tegema. Aeg oli käes – lõpuks oli aeg Leifi unistus ellu viia ning samal ajal teha suur tehnoloogiline samm edasi. Nimi LF8

on austusavaldus mehele, müüdile ja legendile ning sümboliseerib Leifi forwarderit.

Meie 30-aastane ajalugu on õpetanud meid olema tuleviku suhtes andlikud. Teame, et kõike võib juhtuda, ning teame, et sa pole kunagi parem kui sinu viimane innovatsioon või viimane kliendikontakt.

Meile on oluline olla oma klientidele lähedal.

"Meie perelt teie perele" – soovime, et tunneksite end oma FARMA investeringuga turvaliselt.

Suure rõõmuga alustame nüüd oma kõigi aegade suurimat teekonda. See algab FARMA LF8-ga, kuid kuhu see edasi viib, seda näitab tulevik.



Ulrica Fors
CEO

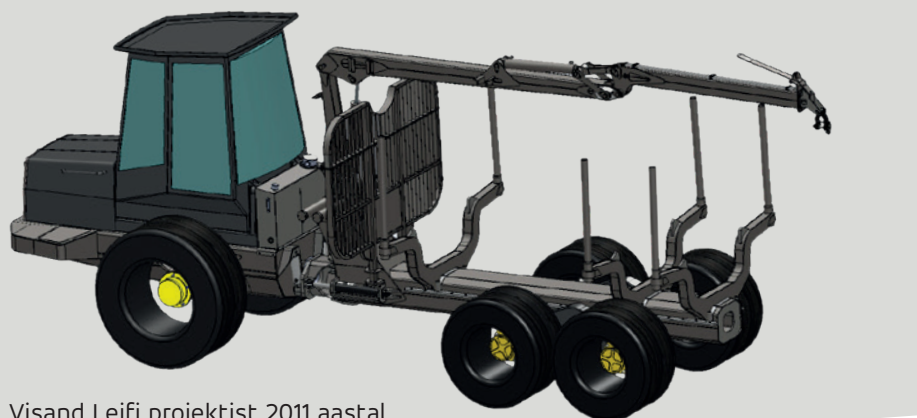

Visand Leifi projektist 2011 aastal.

FARMA® BIGAB



FARMA® LF8

FARMA LF8 on kompaktne 8-rattaline forwarder, mis paistab silma hea manööverduisvõimega keerulisel maastikul ja tihedates metsades. LF8-ga saate tõhusa ja suure jõudlusega harvendusraie forwarderi.

FARMA® LF8

KUI IGA JALAJÄLG LOEB

FARMA LF8 on säästlik keskkonna suhtes. Forwarderi väike kaal koos minimaalse rehvide maapinna avaldatava survega tagavad masina metsas võimalikult väikese jälje. See on saavutatud nutika jõuülekande abil, mis optimeerib iga ratta kiirust ja tagab alati 100% optimaalse jõujaotuse.

VÕIMEKUS TOIME TULLA KA KÕIGE RÄNGEMAL JA TIHEDAMAL MAASTIKUL

FARMA LF8 on võimekas ja täpne metsamasin ning tõeline jõud metsas. Kompaktne, kõigest 2,3 meetri laiusega (600-rattastega) ning 50° pöörderaadiusega liigub masin metsas sujuvalt ja tõhusalt ka ilma tava-päraste põhiteedeta.





STABIILNE JA TURVALINE

LF8 arendamisel on keskendunud masinale, millel on kõrge kliirens, kuid mis samal ajal seisab kindlalt ja turvaliselt nii kraanatöödel kui ka keerulisel maastikul sõites.

See on saavutatud raskuspunktide nutika paigutusega, mis tagab parima võimaliku kaalujaotuse ja maksimaalse stabiilsuse igas olukorras.

KRAANA VASTAVALT SINU VAJADUSTELE

Kraanade valik on meie enda FARMA valikust. Kohanda masin vastavalt oma tingimustele ja soovidele. LF8 jaoks pakume kraanasid pikkusega 6,7 kuni 9,7 meetrit ning haaratseid suurustes 0,20 kuni 0,28.

Suur õlimaht võimaldab kasutada nõudlikke lisaseadmeid, nagu oksalõikur, niiduk või harvesteripea, tagades masina maksimaalse mitmekülguse ja jõudluse.

MOOTOR, MIS ON PIISAVALT VÕIMAS

Caterpillari diiselmootor on kaasaegne ja usaldusväärne 136 hj mootor, mis vastab kõigile kehtivatele heitgaasinormidele. Usaldusväärne mootor, millel on piisavalt jõudu igasuguste tööde tegemiseks. Vajadusel pakub Caterpillar üht maailma ulatuslikumat tugivõrgustikku.

FARMA
- Loome tuleviku maastiku

FARMA® LF 8

GARANTEERITUD TELJE TASAKAAL



FARMA LF8 veermik on konstrueeritud välistamaks tasakaalustamisprobleeme, tagades optimaalse kaalujaotuse ja haarduvuse. Teljeraam on täielikult pööratav ning kohandub maastikuga, parandades juhi mugavust ning tagades igas olukorras maksimaalse rataste veojõu.

VÄIKE PÖÖDERAADIUS!



Ilma keskse veovõllita saame optimeerida pöördenurka 50°-ni, mis annab suurepärase manööverdusvõime, ning avaldab võimalikult vähe koormust pinnasele.

OPTIMEERITUD RATTA KIIRUS JA JÕUD PÖÖRAMISEL!



Optimeeritud ratta kiirus, koos täieliku 8-ratta veoga metsatöörežiimis, vähendab pinnase kahjustumist ning konstruktsiooni ja jõuülekanne kulumist.



MUGAV TÖÖKESKKOND

FARMA LF8 on oma masina suuruse kohta väga avara ja mugava kabiiniga, mille ergonoomilised lahendused aitavad optimeerida operaatori tööpäeva. Nähtavus kabiinist on hea igas suunas ning katuseaknad on standardvarustuses. Kabiin on hästi ventileeritud ning varustatud nii kütte kui ka kliimaseadmega juba standardis.

Standardversioonis on iste mehaanilise vedrustusega, kuid lisavarustusena on saadaval istme õhkvedrustus ning istmesoojendus.

Enamik kõigist funktsioonidest on koondatud juhthoovastiku. Masinat saab juhtida lihtsalt ja mugavalt. Seadistusi hallatakse hõlpsasti arusaadava puutekraani kaudu.

LIHTNE HOOLDADA JA ESMAKLASSILINE TEENINDUS

FARMA LF8 konstruktsioon on loodud vastupidavaks ning lihtsasti hooldatavaks. Kabiini kallutamisel on kõik hooldust vajavad punktid hõlpsasti ligipääsetavad. Lihtne ja kuluefektiivne hooldus on võimalik väheste laagrite, liigendite ja unikaalsete hooldusosade tõttu.

Meie tehnilinetugi saab masina kaugühenduse kaudu teha analüüse, võimalike probleemide tuvastamiseks või teha vajadusel tarkvarauuendusi.



FARMA® LF 8

TEHNILISED ANDMED

MÕÖDUD:

Kaal:	Alates 9150 kg
Pikkus:	8.43 m (standard), 8.83 m (pikendatud)
Laius:	2.34 m (500 ratas) 2.34 m (600 ratas) 2.5 m (700 ratas)

Transpordi kõrgus:	3.35 m
Kliirens:	550 mm
Pööreraadius:	50°

LAADIMISALA:

Koorma täiskaal:	8 500 kg
Laadimisala:	2.8–3.0 m ²
Veola pikkus:	3.7 m (Standard) 4.1 m (pikendus, võimalik ainult kraanadega kuni 7.7 m)

MOOTOR:

Mudel:	CAT C3.6 Steg V / Tier 4 Final
Võimsus:	100 kW
Pöördemoment:	550 Nm
Kütusepaagi maht:	120 L

JÕÜLEKANNE:

Tüüp:	8WD Hydrostatic
Veojõud:	150 kN
Kiirus:	20 km/h

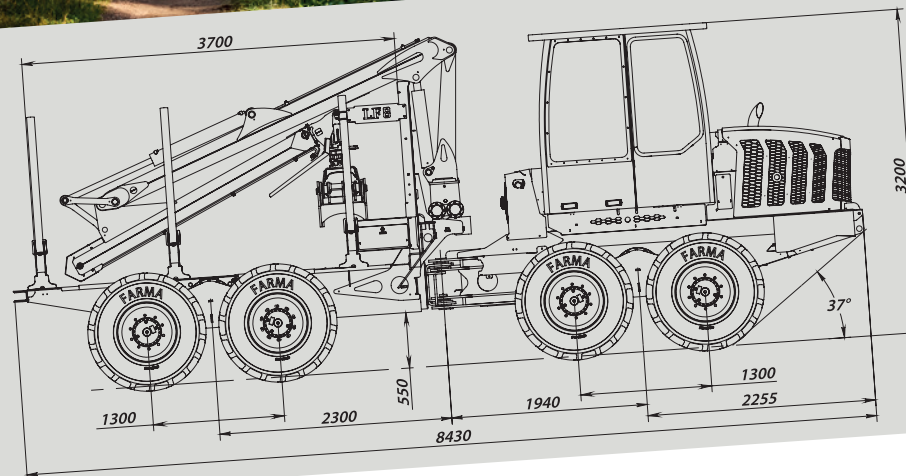

ELEKTRONIKA:

Juhtimissüsteem:	Parker IQAN
Pinge:	24 V
Aku:	2x 110 Ah
Laadimisvool:	100 Ah

HÜDRAULIKASÜSTEEM:

Pump:	Koormustundlik (load sensing) juhtimine koos võimsuse reguleerimisega
Maksimaalne rõhk:	350 bar
Maksimaalne vooluhulk:	260 L

KRAANA:

Ulatus:	6.7 ja 7.7/9.7 X-CEL
---------	----------------------

HAARATS:

Mudel:	0.20 / 0.24 / 0.28
--------	--------------------

FOPS/ROPS/OPS sertifitseeritud
(operaatori ja masina kaitse)

Kliimaseade standardvarustuses